

**Model: DL-3****PL| Lampka biurkowa z klipsem LATSA**

EN| Desk lamp with clip LATSA

DE| LATSA Schreibtischlampe mit Clip

**PL| WAŻNE!**

Przed podłączeniem i użytkowaniem urządzenia prosimy o dokładne zapoznanie się z niniejszą instrukcją obsługi. W razie jakichkolwiek problemów ze zrozumieniem jej treści prosimy o skontaktowanie się ze sprzedawcą urządzenia. Producent nie odpowiada za uszkodzenia mogące wynikać z nieprawidłowego montażu czy eksploatacji urządzenia. Dokonywanie samodzielnych napraw i modyfikacji skutkuje utratą gwarancji. Z uwagi na fakt, że dane techniczne podlegają ciągłym modyfikacjom, Producent zastrzega sobie prawo do dokonywania zmian dotyczących charakterystyki wyrobu oraz wprowadzania innych rozwiązań konstrukcyjnych nie pogarszających parametrów i walorów użytkowych produktu. Dodatkowe informacje na temat produktów marki VIRONE dostępne są na: [www.virone.pl](http://www.virone.pl). Orno-Logistic Sp. z o.o. nie ponosi odpowiedzialności za skutki wynikające z nieprzestrzegania zaleceń niniejszej instrukcji. Firma Orno-Logistic Sp. z o.o. zastrzega sobie prawo do wprowadzania zmian w instrukcji - aktualna wersja do pobrania ze strony [support.virone.pl](http://support.virone.pl). Wszelkie prawa do tłumaczenia/interpretowania oraz prawa autorskie niniejszej instrukcji są zastrzeżone.

1. Wszelkie czynności wykonuj na odłączonym zasilaniu.
2. Nie zanurzaj urządzenia w wodzie i innych płynach.
3. Nie przykrywaj urządzenia podczas pracy.
4. Nie obsługuj urządzenia, gdy uszkodzona jest obudowa.
5. Nie otwieraj urządzenia i nie dokonuj samodzielnych napraw.
6. Nie używaj urządzenia niezgodnie z jego przeznaczeniem.
7. Produkt nie jest zabawką. Należy go trzymać poza zasięgiem dzieci i zwierząt.
8. Jeśli zasilacz jest uszkodzony, nie wolno go dotykać. Uszkodzony zasilacz należy wymienić na nowy identyczny.
9. Upewnij się, że podczas instalacji kabel nie został zagięty lub uszkodzony przez ostre krawędzie.
10. Nie wolno włączać zasilacza mokrymi rękami.
11. Minimalna odległość jaką może mieć oprawa oświetleniowa od miejsc i obiektów oświetlanych.
12. Ryzyko porażenia prądem elektrycznym.
13. Wyrób zgodny z CE.
14. Klasa ochrony II.
15. Produkt przeznaczony do użytku wewnętrznego.

**EN| IMPORTANT!**

Before connecting and using the device, read this Operating Manual and keep it for future reference. In case something written herein is unclear, please contact the seller. The manufacturer is not responsible for any damage that can result from improper device installation or operation. Any repair or modification carried out by yourselves results in loss of guarantee. In view of the fact that the technical data are subject to continuous modifications, the manufacturer reserves a right to make changes to the product characteristics and to introduce different constructional solutions without deterioration of the product parameters or functional quality. Additional information about VIRONE products is available at [www.virone.pl](http://www.virone.pl). Orno-Logistic Sp. z o.o. holds no responsibility for the results of non-compliance with the provisions of the present Manual. Orno Logistic Sp. z o.o. reserves the right to make changes to the Manual - the latest version of the Manual can be downloaded from [support.virone.pl](http://support.virone.pl). Any translation/interpretation rights and copyright in relation to this Manual are reserved.

1. Disconnect the power supply before any activities on the product.
2. Do not immerse the device in water or other liquids, do not throw it into fire, do not disassemble it.
3. Do not cover the device during its operation.
4. Do not operate the device when its housing is damaged.
5. Do not open the device and do not repair it by yourselves.
6. Do not use the device contrary to its dedication.
7. This product is not a toy. Keep it out of reach of children and animals.
8. If the power unit is damaged, do not touch it. It should be replaced with a new one.
9. Make sure that during installation the cable has not been bent or damaged by any sharp edges.
10. Never switch on the power unit with wet hands.
11. The minimal distance of a light fixture (its light source) from the spots and objects that it's illuminating.
12. Risk of electric shock.
13. Product compliant with CE.
14. Protection class II.
15. The product is designed for internal use.

**DE| WICHTIG!**

Bevor Sie das Gerät anschließen und benutzen, lesen Sie bitte diese Anleitung sorgfältig durch. Wenn Sie Probleme beim Verständnis dieser Anleitung haben, wenden Sie sich bitte an den Verkäufer des Gerätes. Der Hersteller haftet nicht für die Schäden, die aus falscher Montage oder falschem Gebrauch des Geräts folgen können. Selbständige Reparaturen und Modifikationen führen zum Verlust der Garantie. In Anbetracht der Tatsache, dass die technischen Daten ständig geändert werden, behält sich der Hersteller das Recht auf Änderungen in Bezug auf Charakteristik des Produktes und Einführung anderer Konstruktionslösungen, die die Parameter und Gebrauchsfunktionen nicht beeinträchtigen, vor. Für weitere Informationen zu VIRONE-Produkten besuchen Sie bitte die Website: [www.virone.pl](http://www.virone.pl). Orno-Logistic Sp. z o.o. haftet nicht für die Folgen der Nichtbeachtung der Anweisungen in dieser Bedienungsanleitung. Firma Orno-Logistic Sp. z o.o. behält sich das Recht vor, Änderungen in der Bedienungsanleitung vorzunehmen - aktuelle Version zum Herunterladen unter [support.virone.pl](http://support.virone.pl). Alle Rechte an Übersetzung/Dolmetschen und Urheberrechten an dieser Bedienungsanleitung sind vorbehalten.

1. Alle Arbeiten dürfen nur bei abgeschalteter Stromversorgung durchgeführt werden.
2. Tauchen Sie das Gerät nicht in Wasser oder andere Flüssigkeiten, werfen Sie es nicht ins Feuer, zerlegen Sie es nicht.
3. Bei der Arbeit decken Sie die Einrichtung nie ab.
4. Bedienen Sie die Einrichtung nicht, wenn das Gehäuse beschädigt ist.
5. Öffnen Sie die Einrichtung nicht und führen Sie keine selbstständigen Reparaturen aus.
6. Verwenden Sie die Einrichtung nur ordnungsgemäß.
7. Dieses Produkt ist kein Spielzeug. Bewahren Sie es außerhalb der Reichweite von Kindern und Tieren auf.
8. Ist das Netzgerät beschädigt, darf man es nicht berühren. Das beschädigte Netzgerät soll man gegen ein gleiches Netzgerät austauschen.
9. Vergewissern Sie sich, dass die Leitung während der Montage nicht geknickt oder durch scharfe Kante beschädigt wurde.
10. Man darf nicht das Netzgerät mit nassen Händen einschalten.
11. Den Mindestabstand, den die Leuchte (deren Lichtquelle) von den beleuchteten Orten und Objekten haben muss.
12. Gefahr eines Stromschlags.
13. CE-konformes Gerät.
14. Schutzklasse II.
15. Das Gerät ist für den Innenbetrieb geeignet.

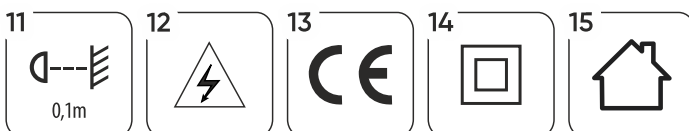

 Każde gospodarstwo jest użytkownikiem sprzętu elektrycznego i elektronicznego, a co za tym idzie potencjalnym wytwórcą niebezpiecznego dla ludzi i środowiska odpadu, z tytułu obecności w sprzęcie niebezpiecznych substancji, mieszanin oraz części składowych. Z drugiej strony zużyty sprzęt to cenny materiał, z którego możemy odzyskać surowce takie jak miedź, cyna, szkło, żelazo i inne. Symbol przekreślonego kosza na śmieci umieszczony na sprzęcie, opakowaniu lub dokumentach do niego dołączonych wskazuje na konieczność selektywnego zbierania zużytego sprzętu elektrycznego i elektronicznego. Wyrobów tak oznaczonych, pod karą grzywny, nie można wyrzucać do zwykłych śmieci razem z innymi odpadami. Oznakowanie oznacza jednocześnie, że sprzęt został wprowadzony do obrotu po dniu 13 sierpnia 2005r. Obowiązkiem użytkownika jest przekazanie zużytego sprzętu do wyznaczonego punktu zbiórki w celu właściwego jego przetworzenia. Zużyty sprzęt może zostać również oddany do sprzedawcy, w przypadku zakupu nowego wyrobu w ilości nie większej niż nowy kupowany sprzęt tego samego rodzaju. Informacje o dostępnym systemie zbierania zużytego sprzętu elektrycznego można znaleźć w punkcie informacyjnym sklepu oraz w urzędzie miasta/gminy. Odpowiednie postępowanie ze zużytym sprzętem zapobiega negatywnym konsekwencjom dla środowiska naturalnego i ludzkiego zdrowia!

Every household is a user of electrical and electronic equipment and therefore a potential producer of hazardous waste to humans and the environment from the presence of hazardous substances, mixtures and components in the equipment. On the other hand, waste equipment is a valuable material, from which we can recover raw materials such as copper, tin, glass, iron and others. The WEEE symbol placed on the equipment, packaging or documents attached thereto indicates the necessity of separate collection of waste electrical and electronic equipment. Products marked in this way, under penalty of a fine, may not be disposed of in ordinary waste together with other waste. The marking also means that the equipment was placed on the market after the 13th August 2005. It is the user's responsibility to hand over the waste equipment to a designated collection point for proper treatment. Used equipment may also be returned to the seller in case of purchase of a new product in a quantity not greater than the new purchased equipment of the same type. Information about the available waste electrical equipment collection system can be found at the information point of the shop and in the municipal office. Proper handling of waste equipment prevents negative consequences for the environment and human health!

Jeder Haushalt ist ein Benutzer von Elektro- und Elektronikgeräten und daher ein potenzieller Produzent von gefährlichen Abfällen für Mensch und Umwelt, da die Geräte gefährliche Stoffe, Gemische und Komponenten enthalten. Andererseits sind gebrauchte Geräte ein wertvolles Material, aus dem wir Rohstoffe wie Kupfer, Zinn, Glas, Eisen u. a. gewinnen können. Das Symbol des durchgestrichenen Mülleimers auf Geräten, Verpackungen oder den angehängten Dokumenten deutet auf die Notwendigkeit der getrennten Sammlung von Elektro- und Elektronik-Altgeräten hin. So gekennzeichnete Produkte dürfen unter Androhung einer Geldstrafe nicht mit dem Hausmüll entsorgt werden. Diese Kennzeichnung bedeutet gleichzeitig, dass das Gerät nach dem 13. August 2005 in Verkehr gebracht wurde. Der Benutzer soll die Altgeräte einer festgelegten Sammelstelle zur entsprechenden Entsorgung zuführen. Gebrauchte Geräte können auch an den Verkäufer übergeben werden, wenn Sie ein neues Produkt in einer Menge kaufen, die nicht höher ist als die der neu gekauften Ausrüstung desselben Typs. Informationen zum verfügbaren Sammelsystem für Elektroaltgeräte finden Sie am Informationspunkt des Geschäfts und im Stadt- / Gemeindeamt. Der sachgemäße Umgang mit gebrauchten Geräten verhindert negative Folgen für die Umwelt und die menschliche Gesundheit!

**WYMIARY/ DIMENSIONS/ ABMESSUNGEN**

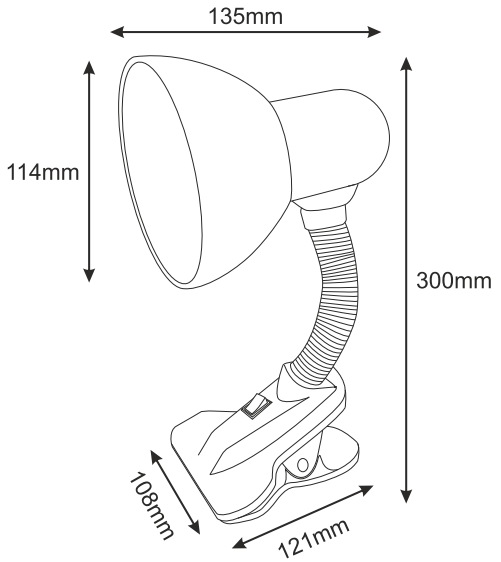

rys.1/ fig.1/ Abb.1

06/2024

DANE TECHNICZNE/ TECHNICAL DATA/ TECHNISCHE DATEN			
<b>Napięcie nominalne:</b>	<b>Nominal voltage:</b>	<b>Nennspannung:</b>	230V~, 50Hz
<b>Oprawka:</b>	<b>Base holder:</b>	<b>Fassung:</b>	E27
<b>Moc maks. źródła światła:</b>	<b>Max. power of the light source:</b>	<b>Max. Leistung der Lichtquelle:</b>	10W
<b>Źródło światła:</b>	<b>Light source:</b>	<b>Lichtquelle:</b>	żarówka LED (brak w zestawie) LED bulb (not included) LED-Lampe (nicht enthalten)
<b>Stopień ochrony IP:</b>	<b>Ingress protection IP:</b>	<b>Schutzart IP:</b>	IP20
<b>Materiał:</b>	<b>Material:</b>	<b>Material:</b>	stal + tworzywo sztuczne steel + plastic Stahl + Kunststoff
<b>Długość przewodu:</b>	<b>Cable length:</b>	<b>Kabellänge:</b>	~1m
<b>Waga netto:</b>	<b>Net weight:</b>	<b>Nettogewicht:</b>	0,32kg

**PL** **Lampka biurkowa z klipsem LATSA**  
Instrukcja obsługi

**OPIS**

Lampka biurkowa przeznaczona do użytku wewnętrznego. Wyposażona jest w trzonek E27 do zainstalowania źródła światła o maksymalnej mocy 10W. Połączenie klasycznego designu z funkcjonalnością sprawia, że lampka przyciąga uwagę i nadaje wnętrzu nowy, interesujący wygląd. Wygodny klips umożliwia zamocowanie lampki w dogodnym miejscu, a ruchome ramię umożliwia regulację kierunku świecenia.

**OBŚLUGA**

Przymocuj lampkę przy pomocy klipsa na suchej stabilnej powierzchni. Zainstaluj źródło światła pasujące do trzonka E27 (brak w zestawie). Podłącz wtyczkę kabla do gniazda sieciowego. Aby włączyć/wyłączyć lampkę przelącz przycisk umieszczony na klipsie.

**BEZPIECZEŃSTWO I KONSERWACJA**

Konserwację wykonywać należy przy odłączonym zasilaniu. Czyścić wyłącznie delikatnymi i suchymi tkaninami. Nie używać chemicznych środków czyszczących. Nie zakrywać wyrobu. Zapewnić swobodny dostęp powietrza. Chronić przewody zasilające przed zgniataniem, przecieraniem, nadmiernym przeginaniem i innymi czynnościami mogącymi powodować uszkodzenie izolacji. Nie dotykać źródła światła podczas pracy.

**EN** **Desk lamp with clip LATSA**  
Operation manual

**DESCRIPTION**

Desk lamp designed for indoor use. It is equipped with an E27 holder to install a light source of maximum 10W. The combination of classic design and functionality makes the lamp an attention-drawer and gives new look to the interior. A convenient clip allows you to fix the lamp in a suitable place, and a movable arm allows you to adjust the direction of light.

**OPERATION**

Fix the lamp with a clip on a dry stable surface. Install a light source that is suitable for E27 holder (not included). Connect the plug to a power socket. In order to switch the lamp on or off, press the button on the clip.

**SAFETY AND MAINTENANCE**

Any maintenance shall be carried out after the power source has been switched off. Clean with dry and delicate cloths only. Do not use chemical cleansers. Do not cover the product. Provide free air access. Protect the power cables from crushing, abrasion, excessive bending and other activities that may damage the insulation. Do not touch the source of light during operation.

**DE** **LATSA Schreibtischlampe mit Clip**  
Betriebsanleitung

**BESCHREIBUNG**

Schreibtischlampe für den Einsatz in Innenräumen. Sie ist mit einem E27-Sockel ausgestattet, um ein Leuchtmittel von maximal 10W zu installieren. Durch die Kombination von klassischem Design und Funktionalität zieht die Leuchte die Aufmerksamkeit auf sich und verleiht dem Innenraum ein neues und interessantes Aussehen. Ein praktischer Clip ermöglicht es Ihnen, die Lampe an einem geeigneten Ort zu befestigen, und ein beweglicher Arm erlaubt es Ihnen, die Lichtrichtung einzustellen.

**BETRIEB**

Befestigen Sie die Leuchte einem Clip auf einer trockenen, stabilen Unterlage. Installieren Sie die Lichtquelle passend zur Kappe E27 (nicht enthalten). Stecken Sie den Kabelstecker in eine Steckdose. Um die Lampe ein- oder auszuschalten, drücken Sie die Taste am Clip.

**SICHERHEIT UND WARTUNG**

Die Wartung muss nach dem Abschalten der Stromquelle erfolgen. Reinigen Sie nur mit trockenen und empfindlichen Tüchern. Verwenden Sie keine chemischen Reinigungsmittel. Decken Sie das Produkt nicht ab. Sorgen Sie für freien Luftzugang. Schützen Sie die Versorgungsleitungen vor Knicken, Abnutzen, Biegen und sonstigen Tätigkeiten, die zur Beschädigung der Isolierung führen können. Berühren Sie die Lichtquelle während des Betriebes nicht.